

Manual de regulagem e instalação

Roller Stop

#Academialnjetec



Este passo a passo é referente aos seguintes tipos de montagem:

- Comando do lado direito e tecido com descida traseira.
- Comando do lado esquerdo e descida frontal.



Ábaco Roller Stop

- Altura máxima de tecido em relação ao diâmetro do perfil.
- Cálculo realizado com tecido de 1mm de espessura.

- Montagem tendo como referência tubos **38mm** ou **40mm**.
- Sugestão de larguras máximas por diâmetro de tubo para evitar deformação:

Roller Stop - Diâmetro do perfil x altura máxima

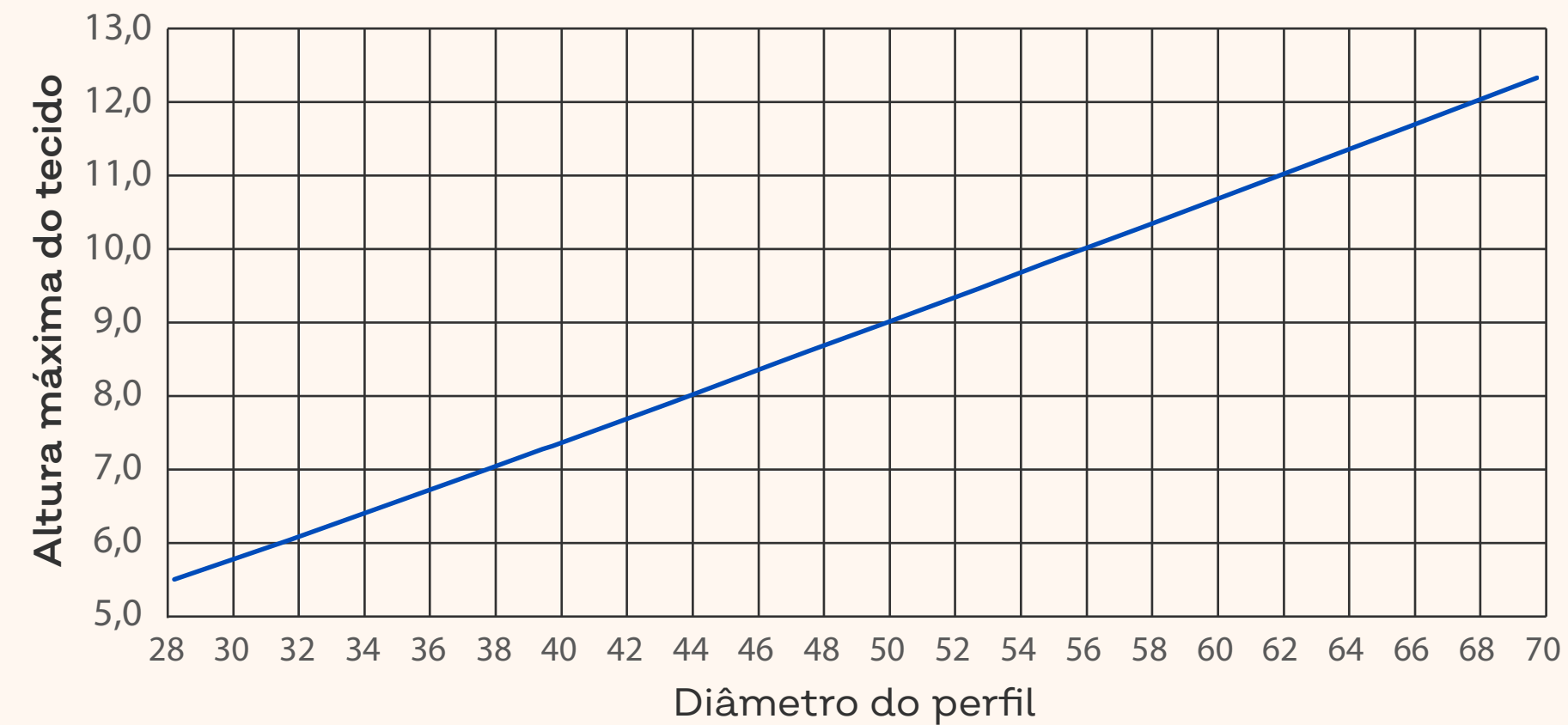

Rolô - Diâmetro do Perfil X Largura máxima

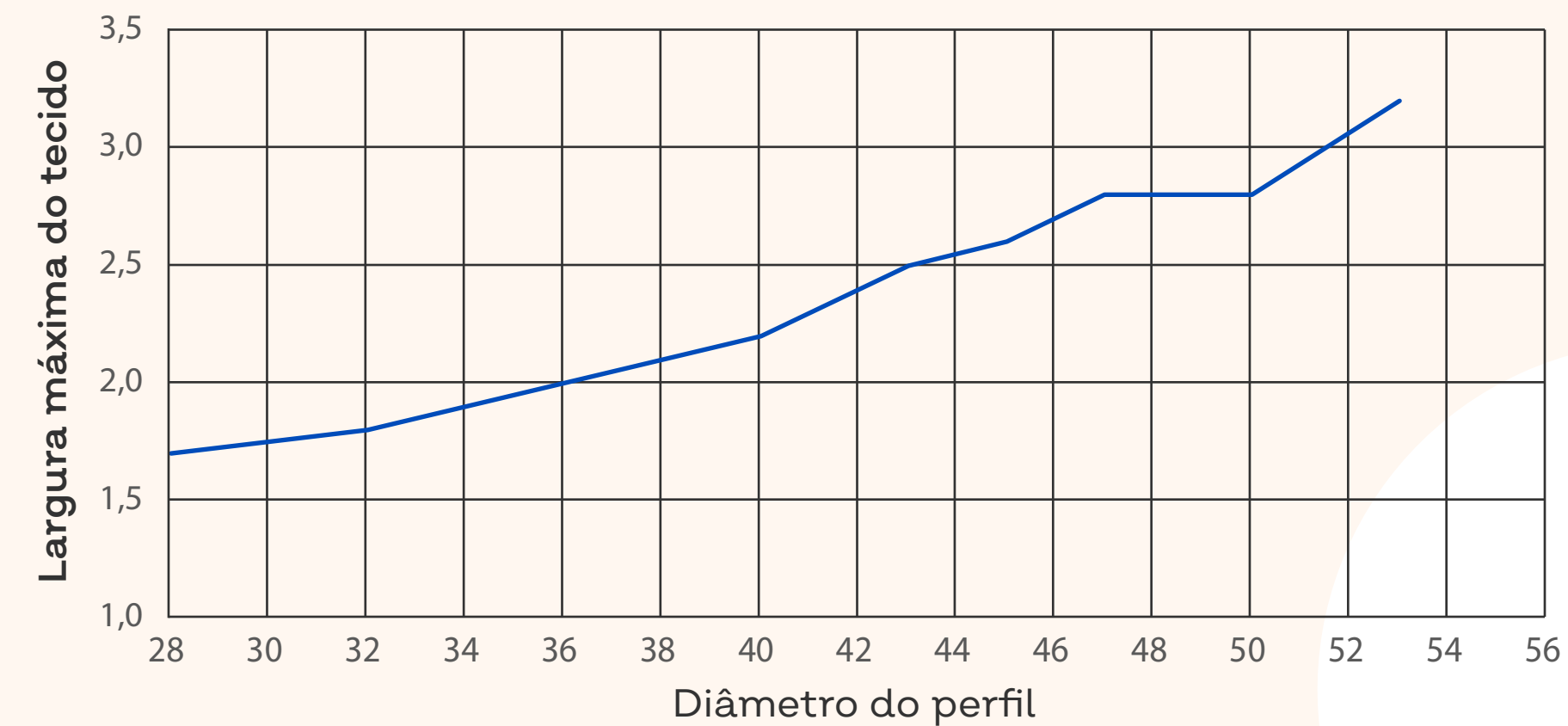

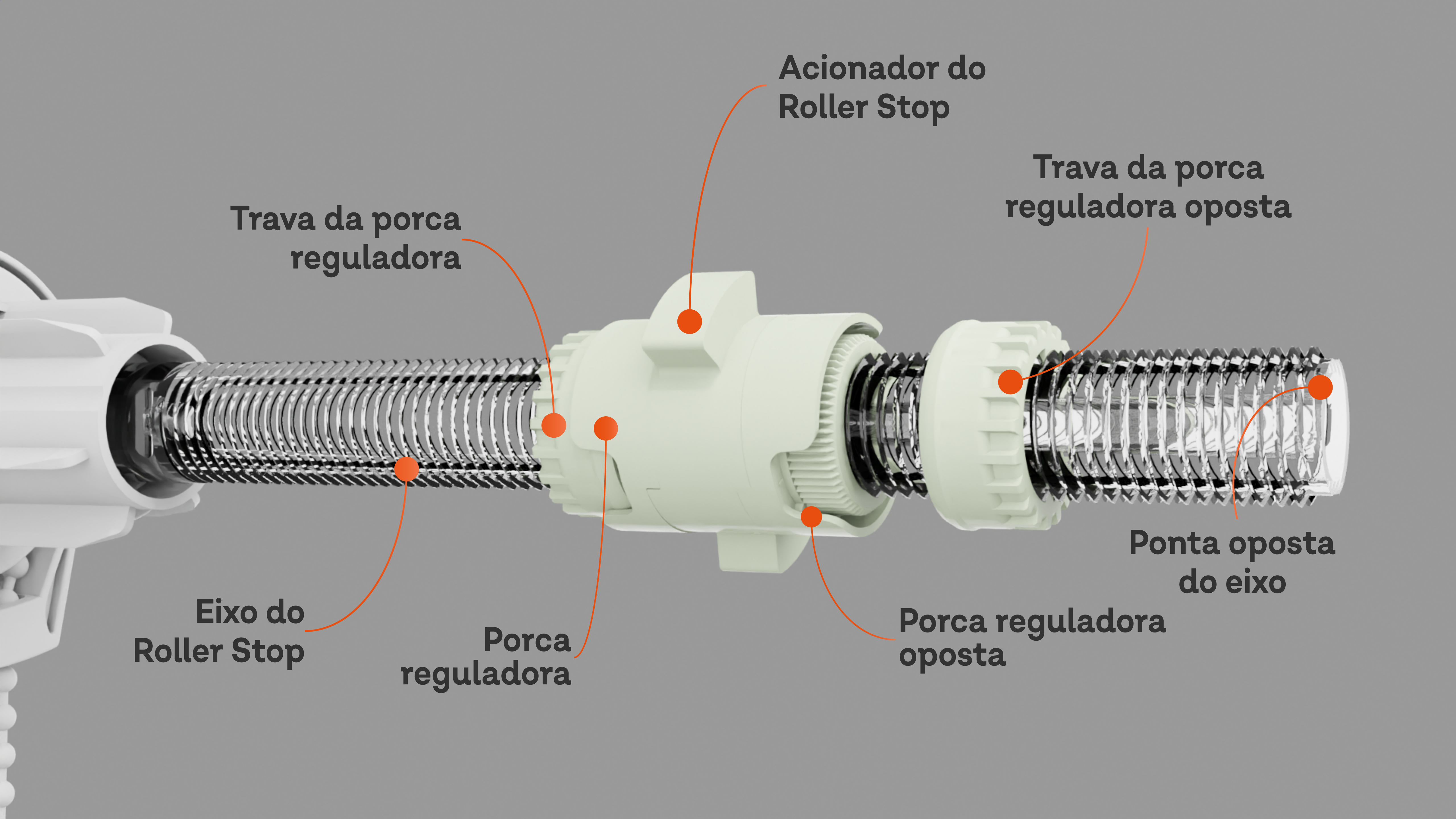

Acionador do
Roller Stop

Trava da porca
reguladora oposta

Trava da porca
reguladora

Ponta oposta
do eixo

Eixo do
Roller Stop

Porca
reguladora

Porca reguladora
oposta

Passo 1: Posicionando o tecido



Posicione o tecido no tubo de modo que o seu comprimento fique no ponto médio entre o comprimento desejado, para a regulagem inferior e superior da persiana.

Passo 2: Ajustando o Roller Stop

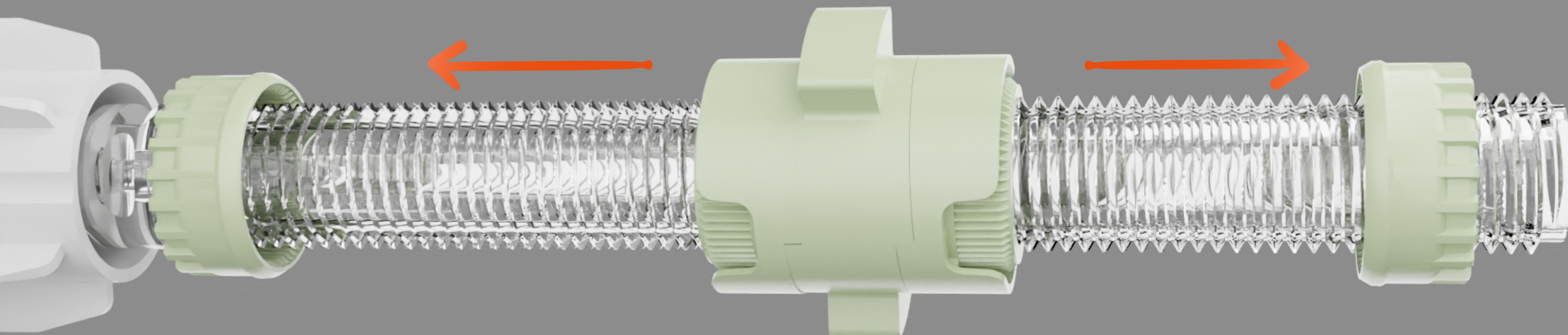

Separe a trava da porca e a trava da porca oposta do conjunto de acionadores do Roller Stop. Deixe a trava da porca próxima ao comando, e a trava da porca oposta próxima a ponta oposta do eixo.

Passo 3: Alinhando ao perfil



Gire o perfil para que fique alinhado ao acionador do Roller Stop.

Passo 3: Alinhando ao perfil

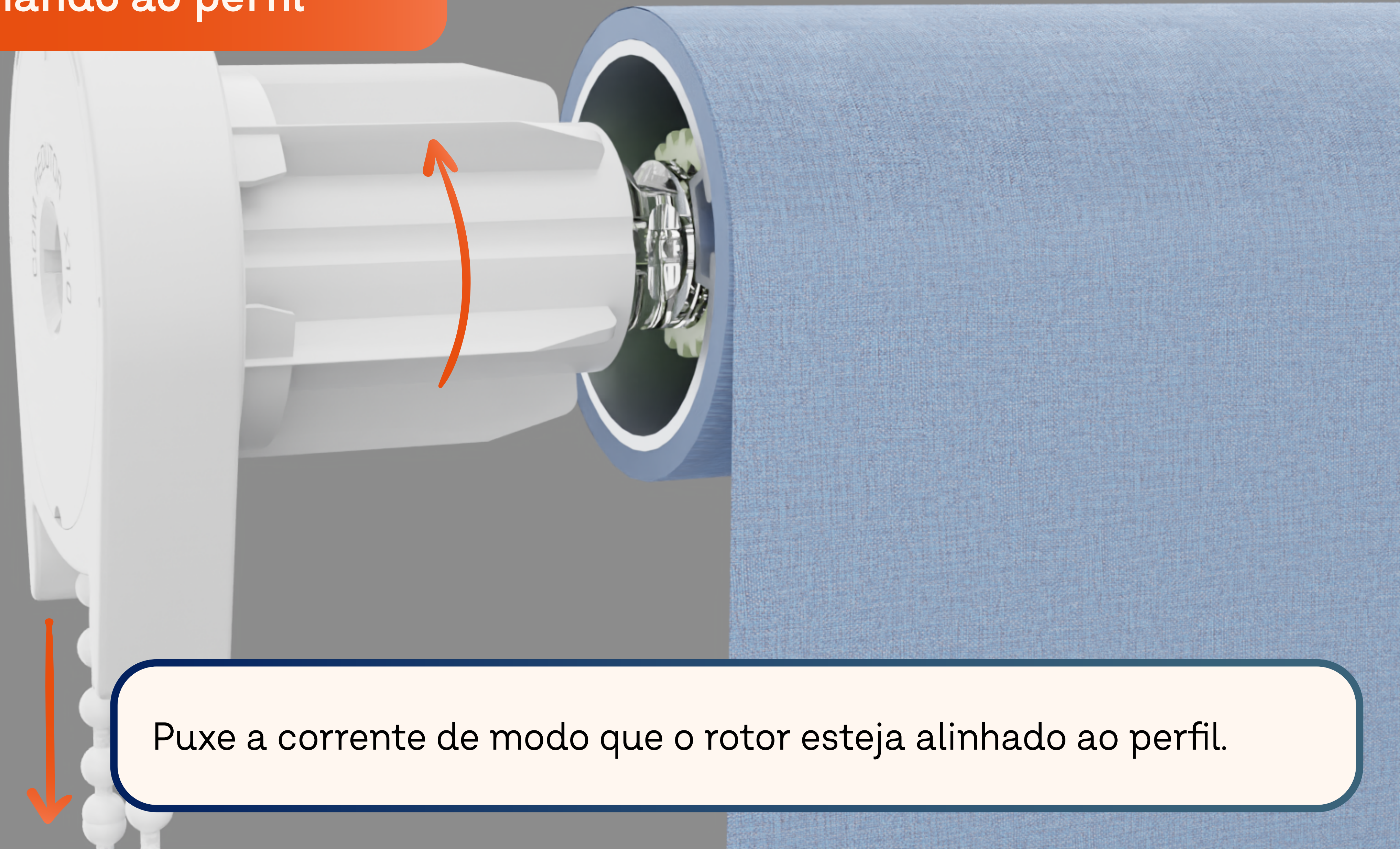

Puxe a corrente de modo que o rotor esteja alinhado ao perfil.

Passo 4: Instale a persiana



Após instalar o comando oposto, posicione a persiana no suporte.

Passo 5: Regulagem inferior

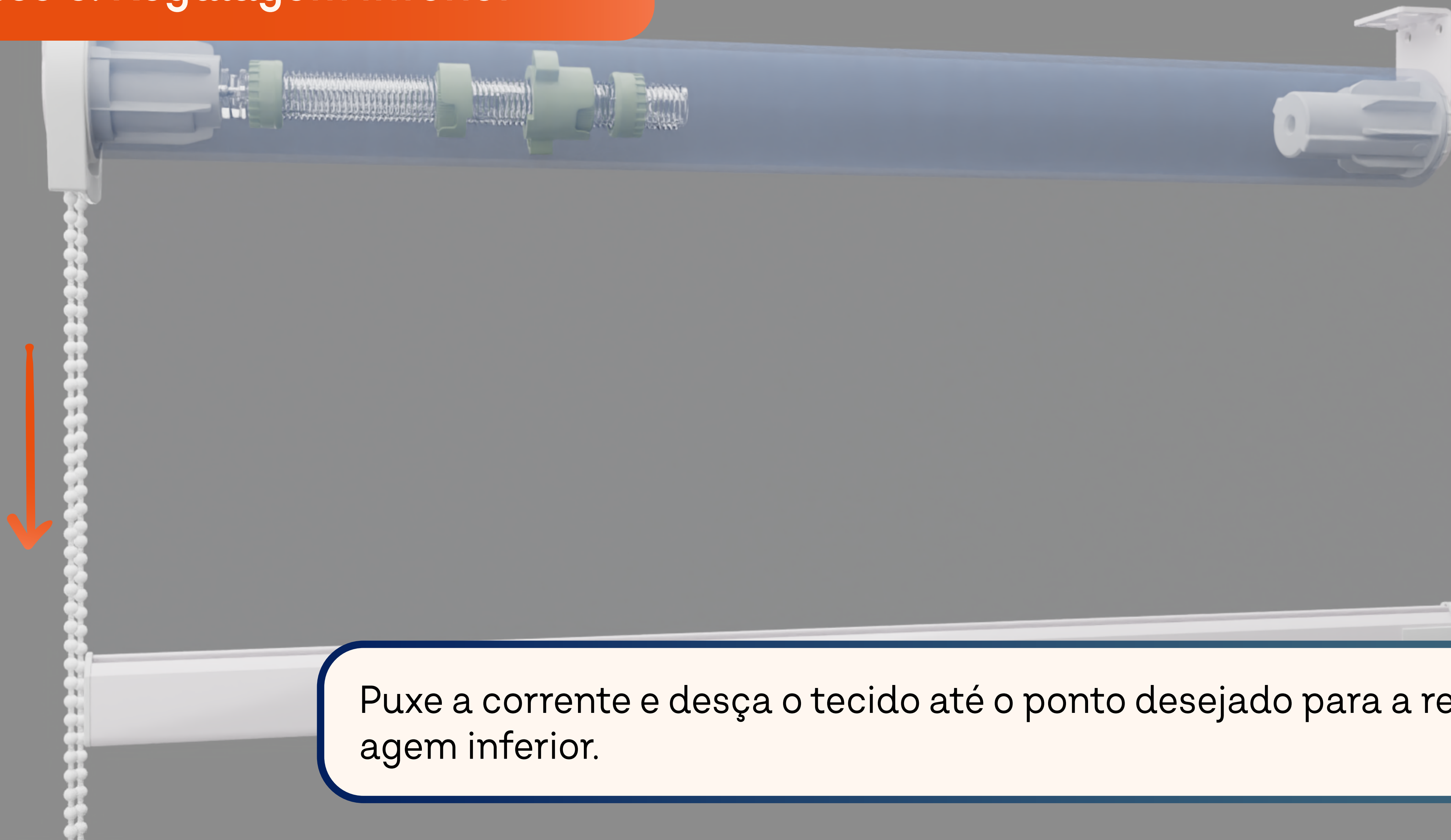

Puxe a corrente e desça o tecido até o ponto desejado para a regulagem inferior.

Passo 6: Regulagem superior

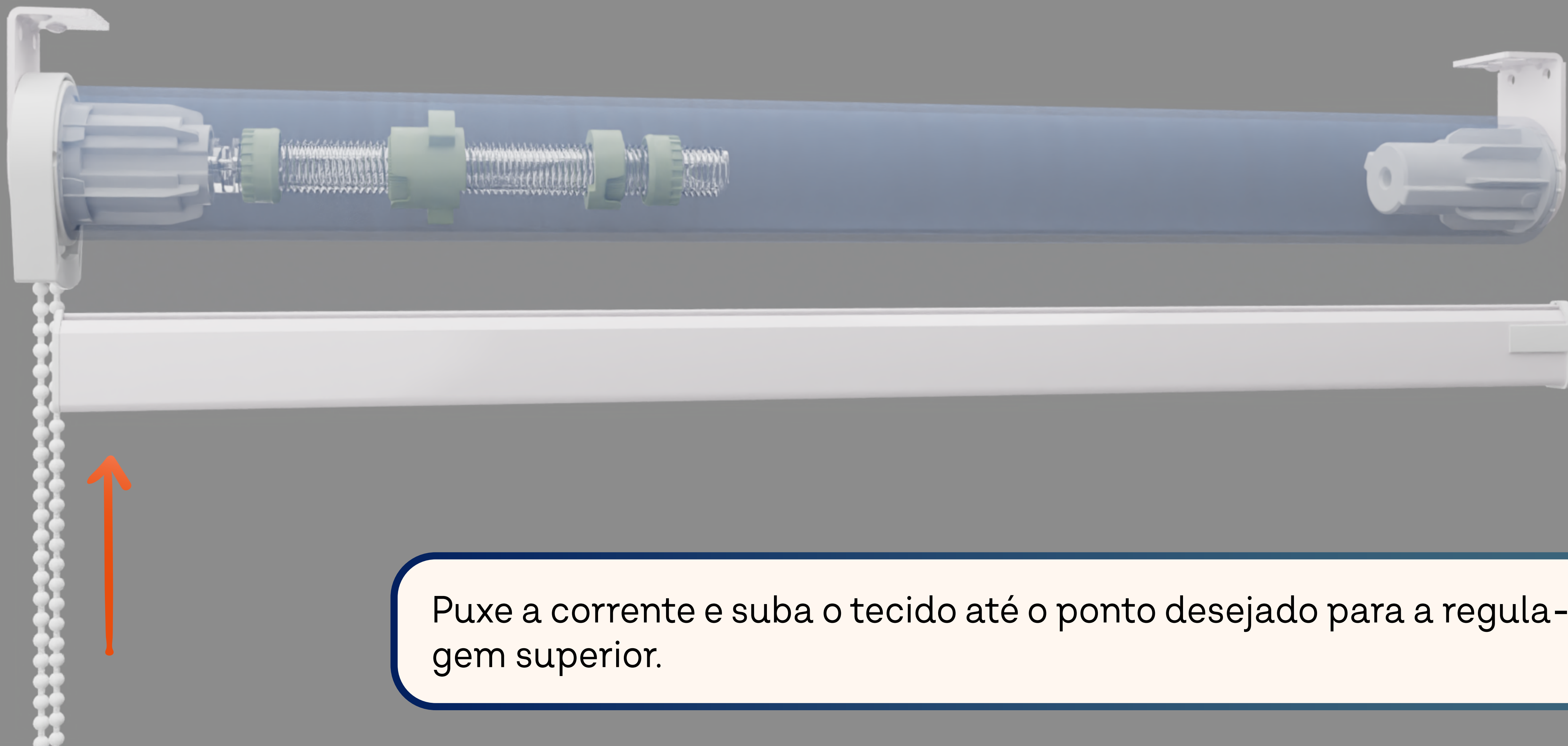

Puxe a corrente e suba o tecido até o ponto desejado para a regulagem superior.

Passo 7: Retorne a posição média

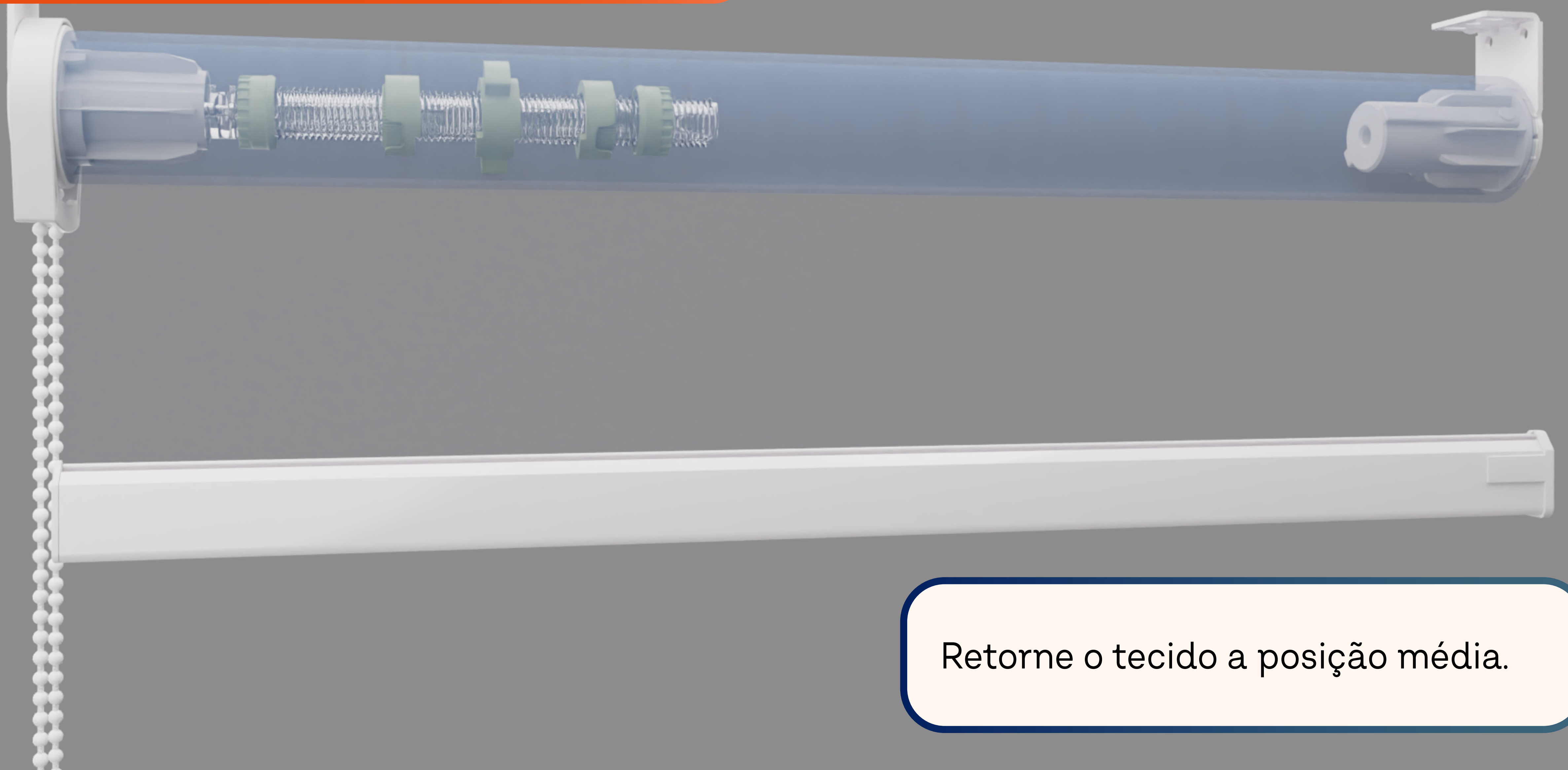

Retorne o tecido a posição média.

Passo 8: Retire o Roller Stop e o comando

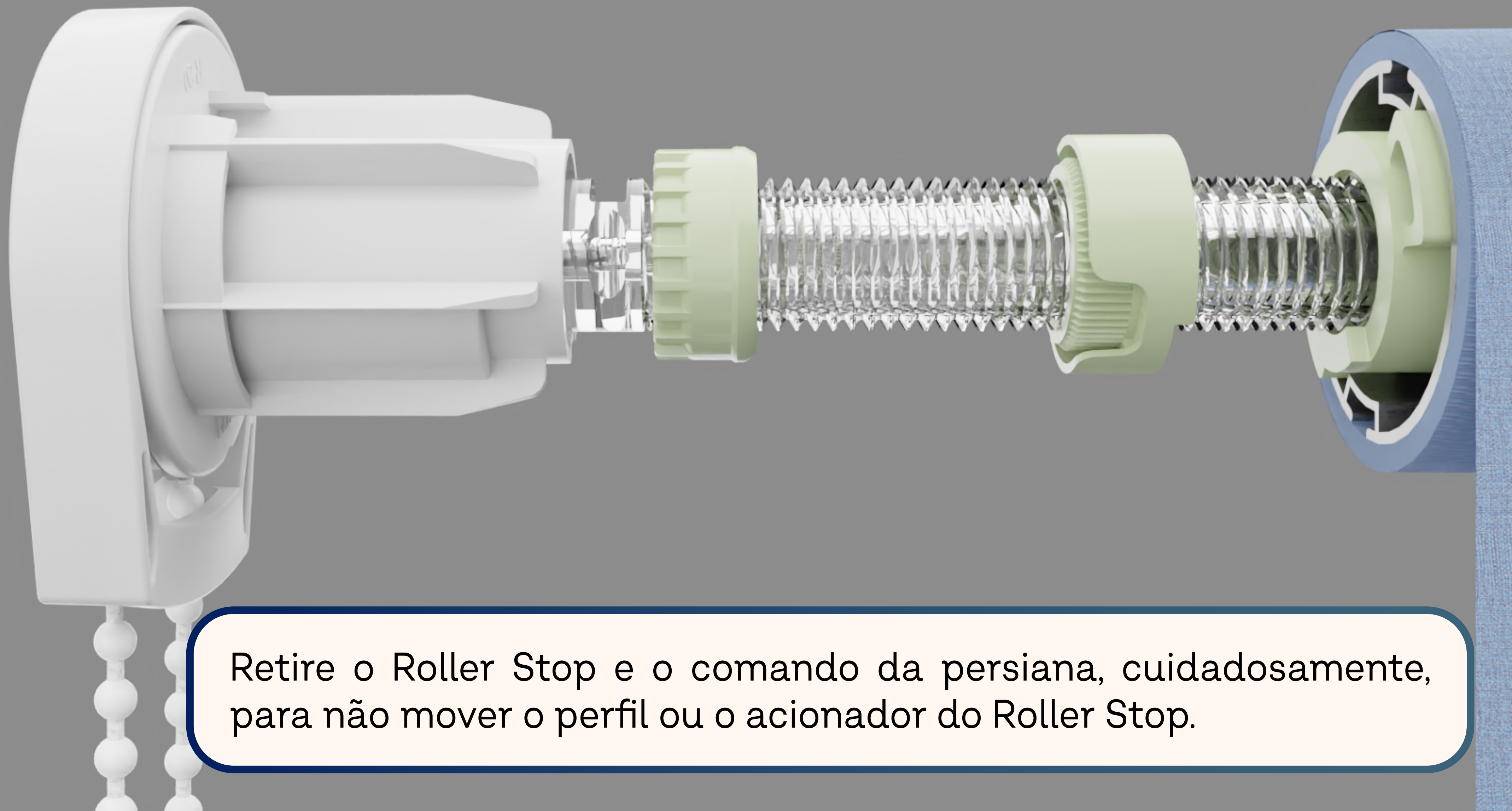

Retire o Roller Stop e o comando da persiana, cuidadosamente, para não mover o perfil ou o acionador do Roller Stop.

Passo 9: Ajuste Roller Stop

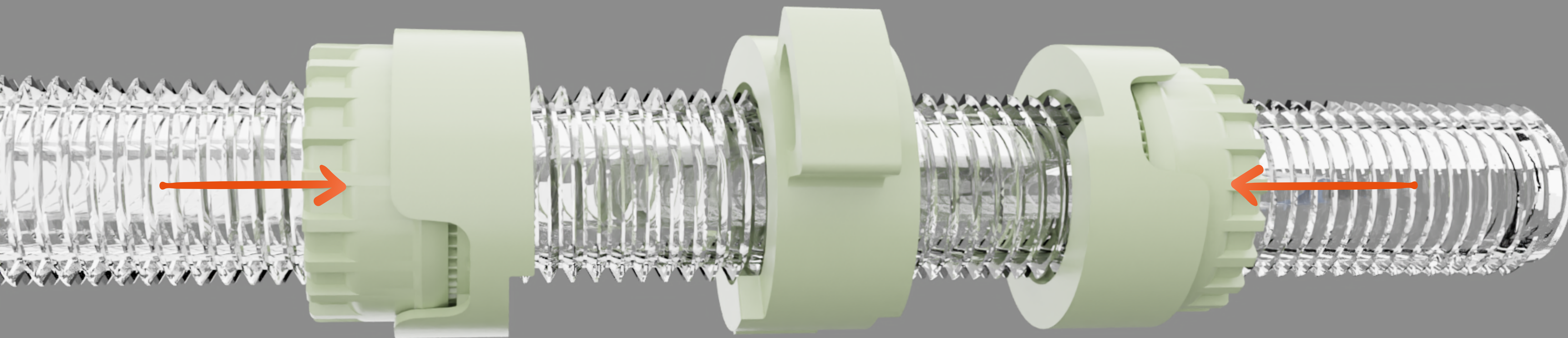

Posicione as travas das porcas próximas às suas respectivas porcas reguladoras até ouvir um clique.

Passo 10: Retorne o Roller Stop



Posicione novamente o Roller Stop e o comando dentro do perfil, e instale novamente a persiana ao suporte.

Passo 11: Finalizando a regulagem do Roller Stop



Pronto, agora a sua persiana está regulada com o Roller Stop

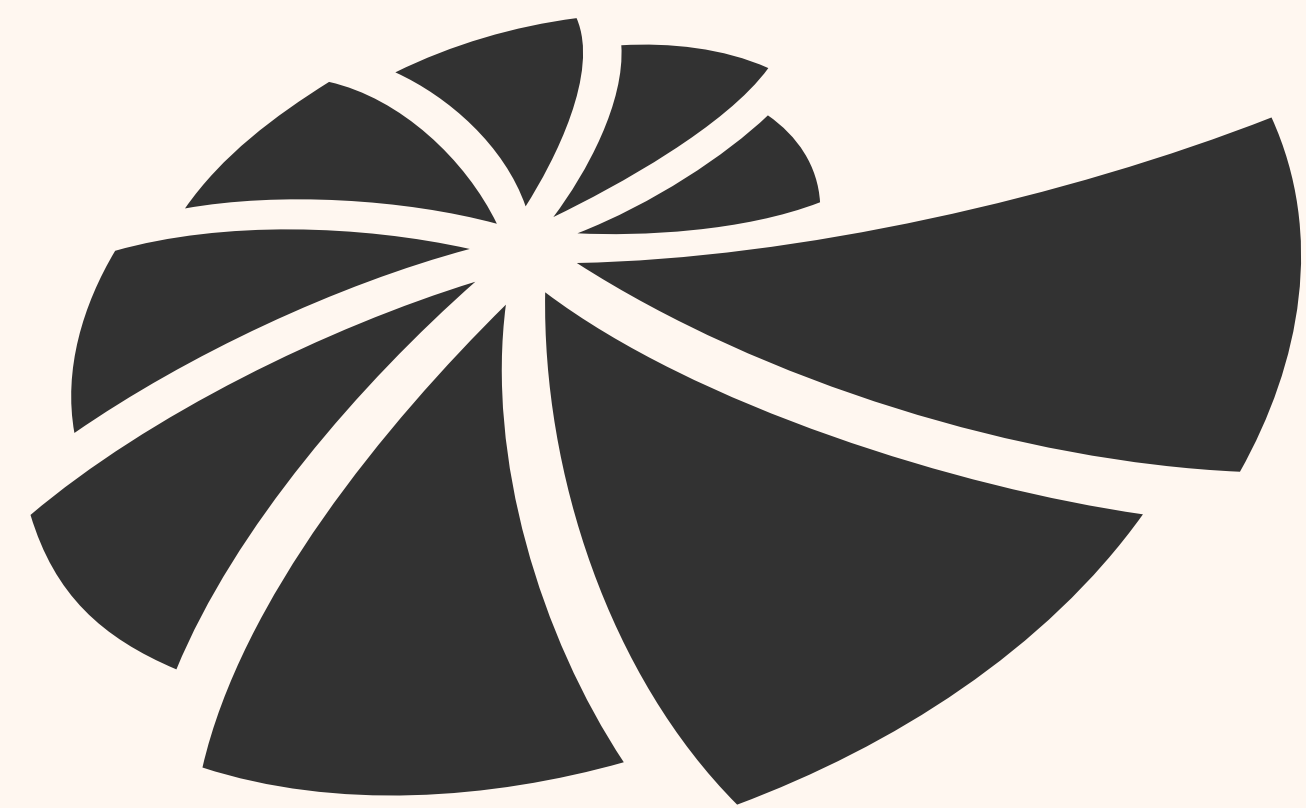

injetec

soluções
para persianas

